

WLED Fused Power Capacitor Board V0.4

Art. Nr. 90062-0.4

cod.m

digitale Individuallösungen

- Kondensatorplatine mit integrierter Sicherung zum Schutz von LED Strips in WLED Installationen
- Integrierte LED zur Anzeige einer defekten Sicherung
- Sicherung max. 10A, Sicherungshalter für Sicherungen vom Typ ATO, Mini- oder Micro Flachsicherung
- 1000µF/35V Kondensator zur Vermeidung von Spannungseinbrüchen
- Maximal 10A Belastbarkeit
- Geeignet für 5V-, 12V- und 24V-Installationen
- WEEE-registriert, Made in Germany, Open-Source (CC-BY-SA)

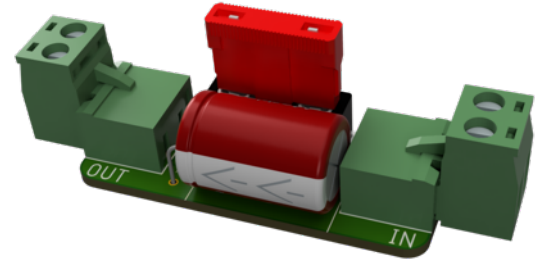

Inbetriebnahme

1. Das WLED Fused Power Capacitor Board in die Spannungsversorgung des Pixelstrip laut untenstehendem Anschlussplan verklebmen. Grundsätzlich empfehlen wir den Einsatz an jeder Einspeisung der Installation.
2. Eingangsspannung/Netzteil an IN anschließen, Stromversorgung des Strips an OUT, auf korrekte Polung achten.
3. Die WLED Fused Power Capacitor Board mit einem möglichst kurzen Kabelweg zum Strip platzieren, siehe dazu <https://learn.adafruit.com/adafruit-neopixel-uberguide/powering-neopixels>.



Abbildung 1 - Verdrahtung am Beispiel WS281x, 5-24V

Funktion

Das Modul ist zur Verringerung von netzteilseitigen Störungen sowie den bei abrupten Helligkeitsänderungen vorkommenden Spannungseinbrüchen an adressierbaren Digital-LED-Strips konzipiert.

Zusätzlich erlaubt es die Absicherung der Einspeisung mit Maximal 10A. Es können auch kleinere Sicherungen vom Typ ATO, Mini- oder Micro Flachsicherung eingesetzt werden (2A, 3A, 4A, 5A, 7,5A).

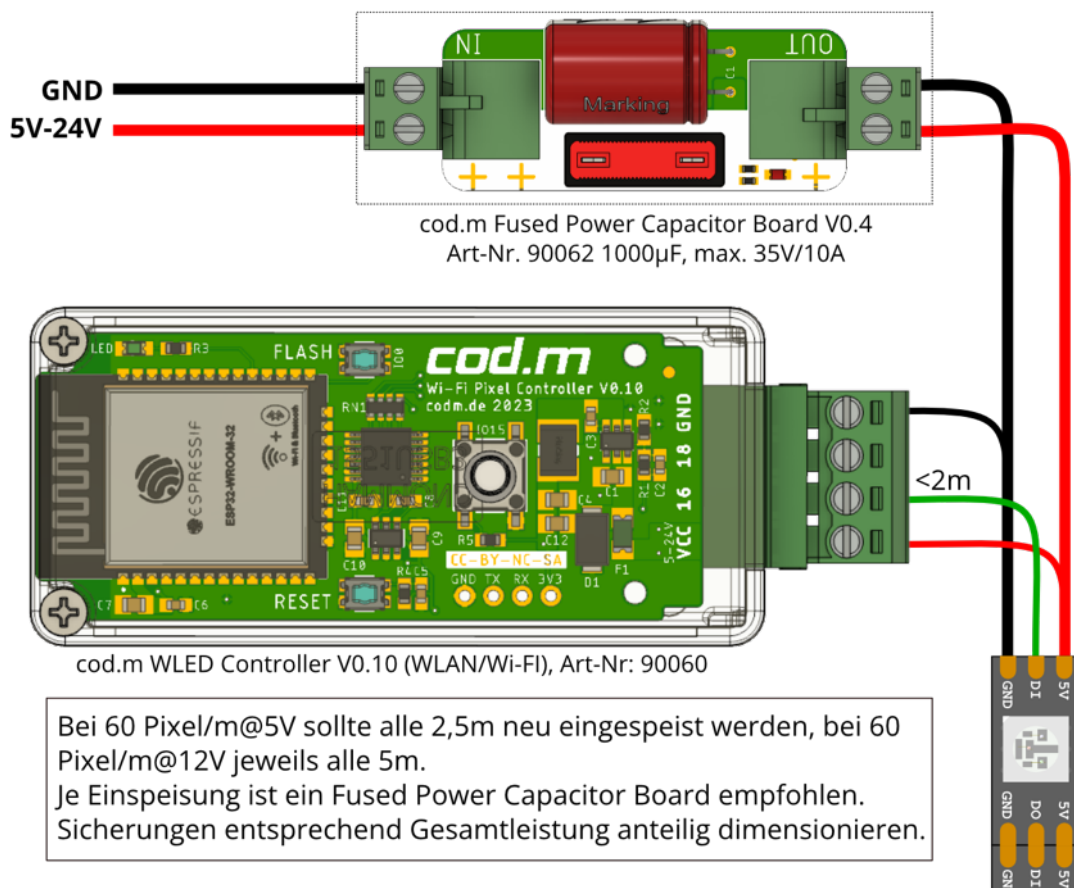
Bei defekter oder gezogener Sicherung leuchtet die integrierte LED auf. Dies erfolgt auch bei nicht angeschlossenem LED Strip (Last).

Das Aufleuchten der LED kann, bedingt durch den integrierten Kondensator und je nach Spannung, bis zu 10 Sekunden nach Auslösen der Sicherung dauern.

Bestimmungsgemäße Verwendung

Es dürfen nur zum Sicherungshalter kompatible Sicherungen eingesetzt werden, siehe [1]. Es dürfen nur Sicherungen bis max. 10A eingesetzt werden. Geringere Sicherungswerte als 10A sind möglich.

Ausschließlich die genannte bestimmungsgemäße Verwendung ist zulässig. Eine andere Verwendung führt zu Gewährleistungs- und Haftungsausschluss.

Sicherheitshinweise

Halten Sie das Modul von Wärme und Sonnenstrahlung fern. Vermeiden Sie den Kontakt mit Staub und den Einfluss von Flüssigkeiten. Verwenden Sie die Module nur in Innenräumen. Schützen Sie die Module vor elektrostatischer Entladung.

Technische Daten

Kurzbezeichnung:	cod.m WLED Fused Power Capacitor Board V0.4	Abmessung:	52 x 20 x 16mm (ohne Stecker/Sicherung) 70 x 20 x 24mm (inkl. Stecker/Sicherung)
Versorgungsspannung:	5V/12V/24V, max. 10A	Gewicht:	19g (inkl. Stecker/Sicherung)
Umgebungstemperatur:	+5 bis +45°C		

Open-Source Projekt (CC-BY-SA): Support über support@codm.de, kein Telefonsupport!

cod.m GmbH
Allendorfer Straße 56
35708 Haiger

+49 2773 91878-0
<https://www.codm.de>
<https://shop.codm.de>

Geschäftsführer: Patrik Mayer
Amtsgericht Wetzlar, HRB 6686

UST-ID: DE815516311
WEEE-Reg.-Nr.: DE78677954

cod.m



RoHS



[1] https://www.keyelco.com/product.cfm/product_id/296