

Anschlussplan WLAN Pixel Controller V0.6 WS2801 / APA102 / etc. bei 5V

Netzteil entsprechend
Pixelanzahl dimensionieren!

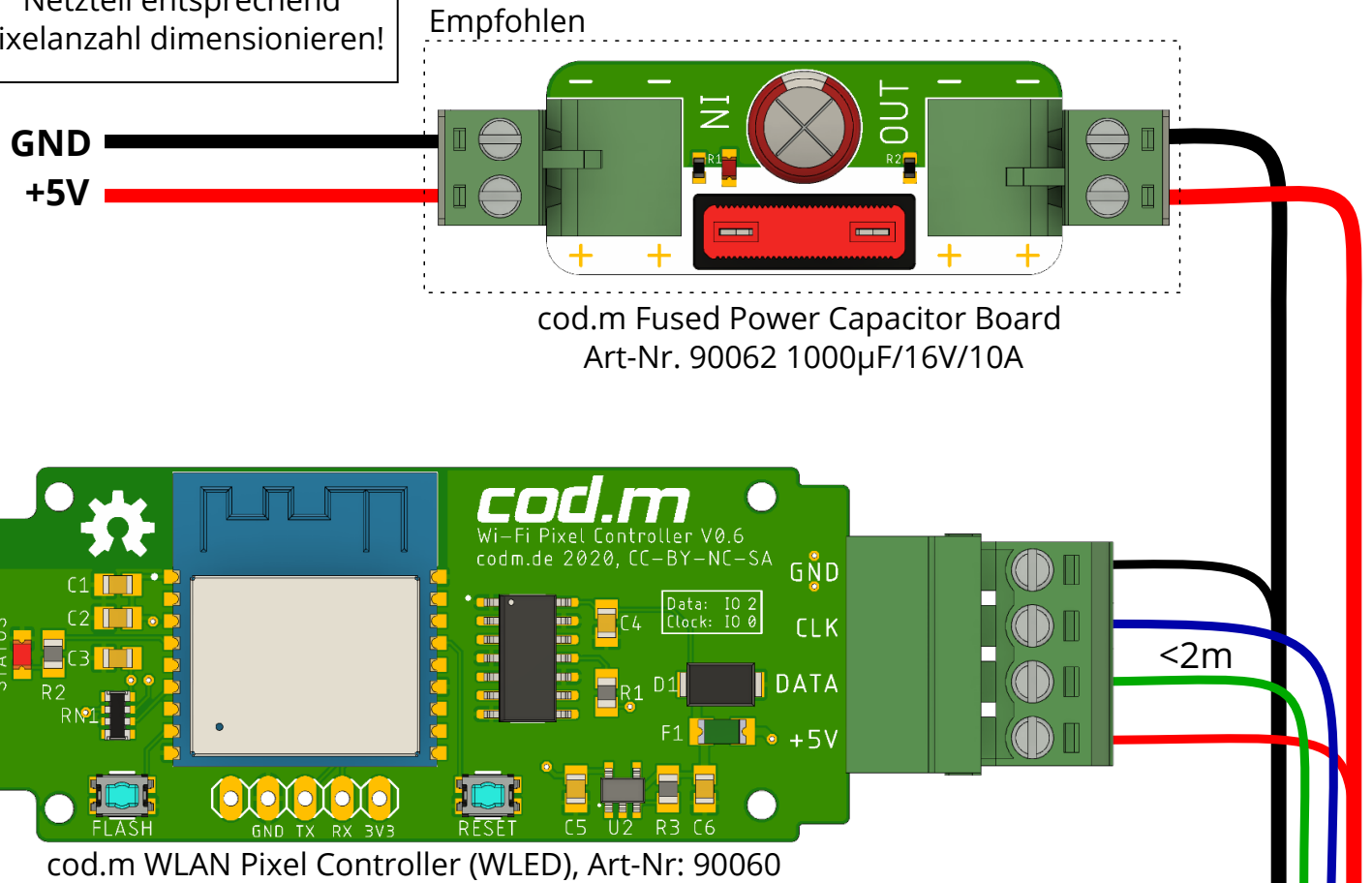

Bei 60 Pixel/m@5V sollte alle 2,5m neu eingespeist werden, bei 30 Pixel/m@5V jeweils alle 5m.
Je Einspeisung ist ein Einspeisekondensator (1000µF) empfohlen.
Sicherungen entsprechend Gesamtleistung anteilig dimensionieren.